

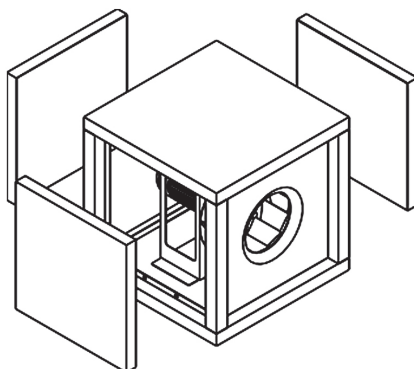

Power Box



	V	Hz	W	A	A	°C	mm	
AX 404302 / AX 3L400 D4	400V 3~	50	510	1,2	1,3	60	700	117140
AX 404102 / AX 3L400 E4	230V ~	50	565	2,7	2,9	45	700	116495
AX 494302 / AX 3L450 D4	400V 3~	50	850	1,6	1,8	40	700	117140
AX 454102 / AX 3L450 E4	230V ~	50	800	3,6	3,8	40	700	116495
AX 504302 / AX 3L500 D4	400V 3~	50	1620	3,7	3,9	55	700	117140
AX 504102 / AX 3L500 E4	230V ~	50	1285	5,7	7,0	55	700	116653
AX 564302 / AX 3L560 D4	400V 3~	50	2200	4,6	4,8	50	900	117140

Spannung • Voltage • Tension
 Tensiune • Напряжение • Spanning
 Napetost • Napon • Feszültség • Napätie

Frequenz • Frequency • Fréquence
 Frecventa • Частота • Frequentie
 Frekvencia • Frekvencia • Frekvencia

Leistungsaufnahme • Power consumption • Puissance consommée
 Consum de putere • Потребление мощности • Energieconsumptie
 Vhodna moc • Snaga • Teljesítményfelvétel • Prikon

Stromaufnahme • Current • Consommation de courant
 Consum de curent • Потребление тока • Stroom
 Električni tok • Jakost struje • Áram • Odber prúdu

Maximaler Regelstrom • Max. current • Courant de commande max.
 Current maxim • Максимальный регулярный ток • Max. regelstroom
 Maximální elektrický tok • Max. jakost struje
 Maximális áram • Maximálny regulačný prúd

Max. Umgebungstemp. • Max. ambient temp. • Temp. ambiante max.
 Temp ambianta maxima • Maximalna temperatura okolice
 Максимальная температура окружающей среды • Max. omgevings-temp.
 Max. temperatura • Max. környezeti hőmérséklet • max. okolišná teplota

Baugröße • Size • Dimension • Marime
 Paamep • Formaot • Venilicina
 Velivina gradevine • Formatum • Rozmer

Schaltschema • Wiring diagram • Schéma de cablage
 Schema de conectare • Схема подключения • Ansluttschema
 Vezaina shema • Shema spajanja • Bekötési rajz • schéma zapojenia

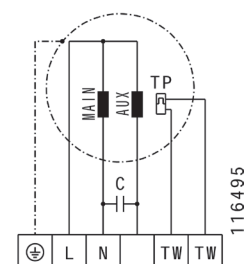
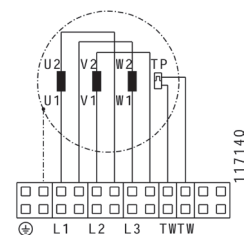
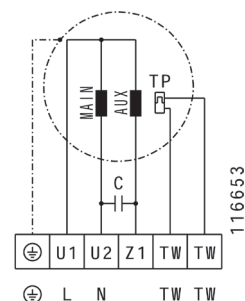

Änderungen vorbehalten • Modification reserved • Sous réserve de modifications • Sub rezerva modificarilor
 Компания оставляет за собой право вносить изменения без предварительного уведомления • Wijzigingen voorbehouden
 Pridrżujemy si pravo do sprememb. • Zadržano pravo izmjena • Változtatások joqa fenntartva • zmeny sú vyhradené



Sicherheitshinweise

- **Power Box** Abluftboxen sind keine fertigen Maschinen, sondern Teil einer Anlage. Somit trägt der Anlagenbauer die Verantwortung, dass alle einschlägigen Sicherheitsbestimmungen hinsichtlich des elektrischen Anschlusses und Berührungsschutz eingehalten werden.
- Bitte besonders auf Berührungsschutz achten (Schutzgitter oder ausreichend lange Rohrleitungen).
- Der elektrische Anschluss sowie Reparaturen dürfen nur von Elektrofachkräften vorgenommen werden.
- Bei sämtlichen Installations- und Wartungsarbeiten muss der Stromkreis unterbrochen werden.

Montage

- Die Verbindung mit der Ansaugseite erfolgt bauseits mittels flexiblen Verbindungsstutzen oder Bundkragen.
- Die Ausblasöffnung, die sowohl stirnseitig als auch seitlich erfolgen kann erfolgt ebenfalls bauseits.
- Die Kabelausführung und das eventuelle Anbringen eines Ausblasstutzen erfolgt bauseits. Anstatt eines Ausblasstutzen kann auch ein Seitenteil entfernt werden.
- Fundamente müssen eben, nivelliert und von den Abmaßen für die **Power Box** Abluftbox geeignet sein.

Betriebsbedingungen

- Ventilator nicht in explosionsfähiger Atmosphäre betreiben!
- Ventilator nicht mit Frequenzumrichter betreiben!
- Maximale Umgebungstemperatur auf dem Typenschild beachten!
- Überprüfen ob Anschlussspannung dem Typenschild entspricht!
- Thermokontakt muß an externes Auslösegerät angeschlossen werden.

Wartung

- **Power Box** Abluftboxen sind mit Ausnahme von empfohlenen Reinigungsintervallen wartungsfrei.
- Vereinfachte Reinigung durch leicht abnehmbare Seitenteile.

Safety Notes

- **Power Box** multi purpose exhaust fans are not finished machines, but part of a system. Thus, the systems installer carries the responsibility that all relevant safety regulations regarding electrical connections and contact protection are complied to.
- Special care should be taken regarding contact protection (protection guard or sufficient length of ducting).
- Wiring and service should be carried out only by qualified electricians.
- Before carrying out any installation or service isolate unit from the mains supply.

Mounting

- The connection of the inlet side needs to be done at the side with flexible connections or spigot flange.
- The outlet which is possible at one of the side walls needs to be done at the site.
- The wiring and the eventually mounting of an inlet connection needs to be done at the site. Instead of an inlet connection it's possible to remove one of the side walls.
- The foundations need to be even, levelled and be fitted for the dimensions of the **Power Box**.

Operating Conditions

- Do not operate fans in potentially explosive atmosphere.
- Do not operate fans with a frequency converter.
- Pay attention to the maximum ambient temperature on nameplate.
- Verify that main voltage corresponds with voltage on nameplate.
- Verify that mains voltage corresponds with voltage on nameplate.

Maintenance

- **Power Box** multi purpose exhaust fans with exception of recommended cleaning intervals are maintenance free.
- Easy cleaning through removable motor part.



Consignes de sécurité

- Les ventilateurs **Power Box** ne sont pas des produits finis, mais des éléments d'une installation. Il incombe donc au constructeur de l'installation sur le site de respecter toutes les dispositions de sécurité pertinentes en matière de branchement électrique et de protection contre les contacts accidentels.
- Veiller particulièrement à la protection contre les contacts accidentels. (grille de protection ou conduites suffisamment longues)
- Le branchement électrique et tous les travaux de réparation doivent uniquement être effectués par des électriciens qualifiés.
- Le circuit électrique doit être interrompu lors de toute intervention de maintenance et de réparation.

Montage

- Le raccordement avec le côté aspirant est effectué sur le site de l'installation au moyen de tubulures de raccordement flexibles ou d'ergots.
- La bouche de sortie, qui peut être installée en façade ou sur le côté, doit être aussi installée sur le site.
- Le passage des câbles et l'installation éventuelle d'une tubulure de purge doivent être réalisés sur place. Au lieu d'installer une tubulure de purge, il est aussi possible de retirer un élément latéral.
- L'embase doit être plane, nivelée et adaptée au caisson **Power Box** au niveau des dimensions.

Conditions de fonctionnement

- Ne pas faire fonctionner le ventilateur dans une atmosphère explosive!
- Ne pas faire fonctionner le ventilateur avec un convertisseur de fréquence!
- Respecter la température ambiante maximale indiquée sur la plaque signalétique!
- Vérifier si la tension d'alimentation est conforme aux indications de la plaque signalétique!
- Le thermocontact doit être raccordé à un déclencheur externe.

Maintenance

- À l'exception des intervalles de nettoyage recommandés, les ventilateurs **Power Box** ne nécessitent aucun entretien.
- Nettoyage simplifié grâce aux éléments latéraux facilement amovibles.



Instructiuni de siguranta

- Ventilatoarele pt **Power Box** nu sunt produse finite, ci doar componente ale unui instalatii. Ca urmare raspunderea ca toate masurile specifice de siguranta privind conectarea la retea si protectie impotriva contactului sunt respectate revine constructorului instalatiei.
- Rugam atentie in special la protectia impotriva contactatului (grilaj de protectie sau lungime suficienta a tubulaturii).
- Conectarea la retea si intretinerea trebuie efectuata doar de electricieni de specialitate
- Inainte de orice instalare sau operatie de service se va intrerupe alimentarea cu electricitate.

Montaj

- Conectarea cu partea de aspiratie se realizeaza lateral cu conectori flexibili sau mansete de legatura.
- Deschiderea de refulare, care se poate aseza frontal sau lateral se realizeaza de asemenea la locul de montaj.
- Legarea cablului si eventuala atasarea a unei guri de refulare se realizeaza lateral. In locul unei duze de refulare poate fi demontata si o parte laterala.
- Fundamental trebuie sa fie plan, nivelat si potrivit pentru dimensiunile lui **Power Box**.

Conditii de utilizare

- A nu se utiliza ventilatorul intr-un mediu exploziv.
- A nu se folosi cu convertor de frecventa !
- Respectati temperatura maxime inscriptiata pe eticheta.
- Atentie la posibila contrapresiune necesara.
- Termocontactul trebuie legat la un comutator extern.

Intretinere

- Cu exceptia curatirii la intervalele recomandate, ventilatorul pt **Power Box** nu necesita intretinere.
- Curatire usoara datorita partii laterale usor de departat.

Указания по технике безопасности

- Устройства **Power Box** являются не готовыми аппаратами, а только частью оборудования. Таким образом, монтаж оборудования несет ответственность на месте за соблюдение всех соответствующих требований техники безопасности, относительно электрического подключения и защиты от прикосновения.
- Особое внимание следует обратить на защиту от прикосновения (защитная решетка или соответственно длинные трубы)
- Как электрическое подключение, так и ремонт могут осуществляться только квалифицированными электриками.
- При различных работах по установке и техническому обслуживанию следует размыкать электрическую цепь.

Монтаж

- Соединение со стороны впуска воздуха обеспечивается при помощи гибкой соединительной муфты или фланца.
- Выпускное отверстие, которое может располагаться как на торцевой, так и на боковой стороне, выполняется заказчиком.
- Кабельный вывод и возможное размещение выводного штуцера обеспечиваются заказчиком. Вместо выводного штуцера можно удалить боковину.
- Фундамент должен быть выровнен, нивелирован и подготовлен по размерам к установке блока **Power Box**.

Условия эксплуатации

- Запрещается использовать вентилятор во взрывоопасных средах!
- Запрещается использовать вентилятор с преобразователем частоты!
- Учитывать максимальную температуру окружающей среды на заводской табличке!
- Необходимо проверить соответствие напряжения питающей сети данным на заводской табличке!
- Термоконтакт должен быть подключен к внешнему расплечивающему устройству

Техническое обслуживание

- Канальные вентиляторы в круглом корпусе не требуют обслуживания, за исключением чистки во время рекомендуемых перерывов.
- Упрощенная чистка благодаря доступу ко всем съемным деталям.



Veiligheidsvoorschriften

- **Power Box** zijn niet afgewerkte toestellen, maar deel van een systeem. Dus, de installateur van het systeem draagt de verantwoordelijkheid dat alle relevante veiligheidsvoorschriften worden gevolgd.
- Speciale zorg moet genomen worden wat betreft contactbescherming (beschermingsbeveiliging of voldoende lengte van het kanaal).
- Bedrading en onderhoud mag enkel uitgevoerd worden door gekwalificeerde electriciërs.
- Vooraleer installatie of onderhoud uit te voeren gelieve de unit af te sluiten van de hoofdgenerator.

Montage

- De aansluiting aan de aanzuigzijde moet aan de zijde gedaan worden met de flexibele verbindingen of ringflens.
- De afvoer dat mogelijk is aan één van de zijmuren moet op de werkplek gedaan worden.
- De bedrading en de eventuele installatie van de aansluitnippel moet op de installatieplek gedaan worden. In plaats van een inlaatsnippel is het mogelijk om één van de zijmuren te verwijderen.
- De funderingen moeten gelijk zijn, geëgaliseerd en passend zijn voor de afmetingen van de **Power Box**.

Bedrijfsvoorwaarden

- Laat de ventilatoren niet functioneren in een potentieel explosieve atmosfeer.
- Laat de ventilatoren niet functioneren met een frequentieomvormer.
- Houdt rekening met de maximale omgevingstemperatuur.
- Controleer of de netspanning overeenkomt met de nominale spanning.
- Houdt rekening met een mogelijk vereiste tegendruk.

Onderhoud

- **Power Box** ventilatoren zijn met uitzondering van aanbevolen schoonmaakbeurten onderhoudsvrij.
- Schoonmaken makkelijk dankzij het verwijderbaar motordeel.





Varnostni napotki

- **Power Box** niso samostojne naprave, ampak so del sistema. Zato instalater sistema nosi odgovornost, da so upoštevani vsi varnostni postopki glede električnih povezav in zaščite stikov.
- Posebna pozornost namenite zaščiti pred gibajočimi deli naprave (zaščitne mreže ali ustrežna dolžina kanala).
- Vezavo in servisiranje naj opravljajo le kvalificirani električarji.
- Pred inštalacijo ali servisiranjem ločite napravo od glavnega napajanja.

Montaža

- Sesalno stran moramo povezati s fleksibilnim priključkom ali fleksibilno objemko.
- Izpuh, ki je možen pri eni od stranskih sten mora biti narejen na strani.
- Vezava in končno montaža dovodne povezave mora biti narejena na strani. Namesto dovodne povezave je možno odstraniti eno od stranskih sten.
- Temelji morajo biti ploščati, uravnani in dovolj veliki za dimenzije **Power Box** enote.

Pogoji za uporabo

- Ne uporabljajte ventilatorjev v potencialno eksplozivnem okolju!
- Ne uporabljajte ventilatorjev s frekvenčnimi pretvorniki!
- Bodite pozorni na maksimalno temperaturo okolice, ki je navedena na tipski ploščici!
- Preverite ali napetost ustreza vrednosti navedeni na tipski ploščici!
- Termokontakt mora biti priključen na zunanjo zaščitno enoto.

Vzdrževanje

- **Power Box** ventilatorjev z izjemo priporočenega čiščenja, ni treba vzdrževati.
- Enostavno čiščenje skozi odstranljiv motorni del.



Bezpečnostné predpisy

- **Power Box** nie sú žiadne hotové stroje, ale časť zariadenia. Preto staviteľ zariadenia preberá zodpovednosť za správnosť dodržania miestnych bezpečnostných predpisov, správnosť elektrického zapojenia a ochranu pred nebezpečným dotykom.
- Prosíme zvlášť dbať na dodržanie ochrany pred nebezpečným dotykom (Ochranná mriežka, alebo dostatočne dlhé potrubie)
- Elektrické pripojenie ako aj opravy smie prevádzkať len odborný personál.
- Pri všetkých zapojeniach a opravných prácach musí byť odpojený elektrický okruh.

Zapojenie

- Pripojenie na nasávaciu časť môže byť flexibilným spojovacím hrdlom
- Výfukový otvor ktorý môže nasledovať frontálne ako aj po stranách
- Kábelový výstup a možné pripojenie cez výfukové hrdlo je následne uskutočnené bočne. Namiesto výfukového hrdla môže byť odstránená jedna bočná časť.
- Základy musia byť rovné, nivelované a vhodné pre rozmery **Power Box**

Návod na použitie

- Ventilátor nesmie pracovať, byť prevádzkovaný, vo výbušnej atmosfére.
- Ventilátor neprevádzkovať s frekvenčným meničom.
- Dbať na okolitú teplotu uvedenú na výrobnom štítku.
- Preskúšať napájacie napätie či zodpovedá hodnote uvedenej na výrobnom štítku.
- Tepelný kontakt musí byť pripojený k externému vypínaciu zariadeniu / relé /

Údržba

- **Power Box** ventilátory s výnimkou týkajúcou sa čistiacich intervalov sú bezúdržbové.
- Čistenie zjednodušené demontovateľnými bočnicami



Sigurnosne upute

- **Power Box** ventilator nije samostalni uređaj već dio sustava. Stoga, izvođač sustava snosi odgovornost za sve sigurnosne zahtjeve koji se odnose na električnu spajanje i kontaktnu zaštitu.
- Obratiti posebnu pozornost na kontaktnu zaštitu od dijelova u gibanju (zaštitna rešetke ili dovoljna dužina cijevi - kanala).
- Električno spajanje i servis može izvoditi samo kvalificirao osoblje.
- Prilikom izvođenja instalacije ili servisa neophodno je odvojiti uređaj od glavnog napajanja.

Ugradnja

- Ulazni otvor se spaja sa fleksibilnim spojevima ili prstenom priрубnicom.
- Izlazni otvor koji je moguć na jednoj strani mora se izvesti na mjestu ugradnje.
- Spajanje i ugradnja ulazne strane mora se izvesti na mjestu ugradnje. Umjesto ulaznog spoja moguće je ukloniti jednu od bočnih stranica
- Ugradnju treba izvesti vodoravno i poravnato sa priključnim mjerama **Power Box** ventilatora.

Radni uvjeti

- Ventilatori nisu predviđeni za rad u potencijalno eksplozivnoj atmosferi!
- Nije dozvoljeno upravljanje frekventnim pretvaračem.
- Obratite pozornost na maksimalnu temperature na pločici!
- Napon napajanje mora odgovarati naponu ventilatora navedenom na pločici.
- Unutarnji termički kontakt mora biti spojen na vanjsku motornu zaštitu.

Održavanje

- **Power Box** ventilatori, osim čišćenja u preporučenim intervalima, ne zahtijevaju održavanje.
- Jednostavno čišćenje omogućeno je odvojitivim motornim dijelom.



Biztonsági feljegyzések

- **Power Box** nem befejezett berendezések, de egy rendszernek a részei. Így, a rendszertelepítő felelősége az összes tárgyhoz tartozó biztonsági feljegyzés betartása.
- Különleges figyelmet igényel a kapcsolatvédelem (biztonsági védelem vagy elegendő csatorna hossz).
- A drótozást és a karbantartást csak képzett villanyszerelők hajthatják végre.
- Bármilyen beavatkozás előtt, kérjük az egységet lekapcsolni a hálózatról.

Szerelés

- Az elszívási rész csatlakoztatása oldalon történik, összekötőbillinccsel vagy flexibilis csatlakozokkal.
- A kifuvási rész nyílásának kivágása mely oldalt vagy elől lehetséges, a szereléskor történik.
- A kábelezés és az esetleges kifuvási rész csatlakoztatása a szerelés szinterén lehetséges. A kifuvási rész kivágása helyett, az egyik oldal leszerelése is megtörténhet.
- Az alap sima, egyenes és megfelelő kell legyen az **Power Box** doboz méreteinek.

Működési feltételek

- Nem ajánlott a ventilátorokat potenciálisan robbanó légkörben működtetni.
- Nem ajánlott a ventilátorokat frekvenciaváltóval működtetni.
- Figyelem az adattáblán levő maximális környezeti hőmérsékletre.
- Ellenőrizni, hogy a hálózati feszültség találjon az adattáblán feltüntetett feszültséggel.
- A hálózati feszültség ellenőrzése, hogy találjon a címkén előírt feszültséggel.

Karbantartás

- **Power Box** az ajánlott tisztítási időközökön kívül karbantartás mentes.
- Könnyű tisztítás a kihajtható motornak köszönhetően.