

EHC (UHC)

SÄÄTÖ JA MITTAUS MÄTNING OCH INJUSTERING MEASUREMENT AND ADJUSTMENT

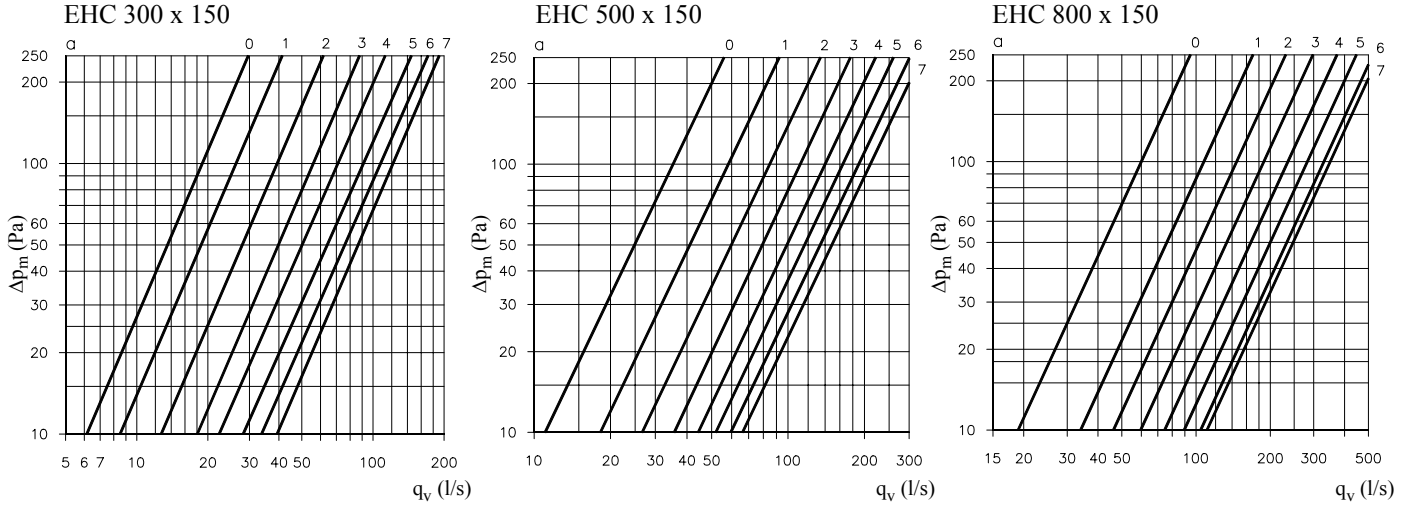

Asennusohje

Runko-osa (1) kiinnitetään kanavaan ruuveilla tai niiteillä runko-osan pidemmältä sivulta. Kiinnityspaikka (2) on merkitty runko-osaan.

Runko-osa tiivistetään kanavaan esim. kittaamalla.

Runko-osa voidaan myös kiinnittää ruuveilla seinä/kattopintaan laippaosan (3) pitkältä sivulta.

Säätöosa (4) painetaan runko-osaan (1), johon se kiinnittyy lukitusjousien (5) avulla.

Etulevy (6) kiinnittyy runko-osaan (1) kiinnitysrousien (7) avulla.

Säätö tapahtuu kääntämällä säätöakselista (8). Mittaus paineyhteestä (9) suoritetaan etulevyn (6) ollessa asennettuna.

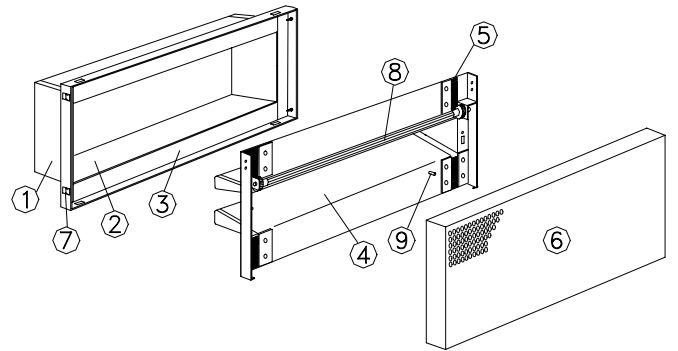

Monteringsanvisning

Fäst stomdelen (1) till kanalen med skruv eller med en popnit på långa sidan. Fästpunkten (2) är markerad på stomdelen.

Täta stomdelen till kanalen med t.ex. kitt.

Stomdelen kan också fästas mot vägg eller tak med skruvar på flänsdelens (3) långa sida.

Tryck injusteringsdelen (4) in i stomdelen (1). Injusteringsdelen fästes till stomdelen med hjälp av fjädrar (5).

Fräntplåten (6) fäster man till stomdelen (1) med hjälp av fjädrar (7).

Vrid på injusteringsaxeln (8) för att injustera donet. Tryckdifferensen mäts i mätuttaget (9) när fräntplåten (6) är på plats.

Installation guide

The casing (1) is installed into the duct with screws or rivets. Fixing points (2) are marked on the longer side of the casing.

The casing is tightened into the duct e.g. by using a sealant.

The casing can also be fastened to a wall or ceiling with screws from the longer side of the flange (3).

The damper (4) is pushed into the casing (1) and is fastened with the spring clips (5).

The front panel (6) is installed onto the casing over the outer fixing springs (7).

Adjustment of air flow rates is carried out by turning the adjustment spindle (8), and by taking the pressure difference measurement from the tap (9) with the front panel (6) installed.

Tilavuusvirta määritetään mittauskäyrästä mittaussyhteestä mitatun paine-eron avulla.

Luftflödet bestäms ur mätdiagrammet med hjälp av tryckdifferensen.

Air flow is determined from the measurement chart using the pressure difference measured from the measuring tap.

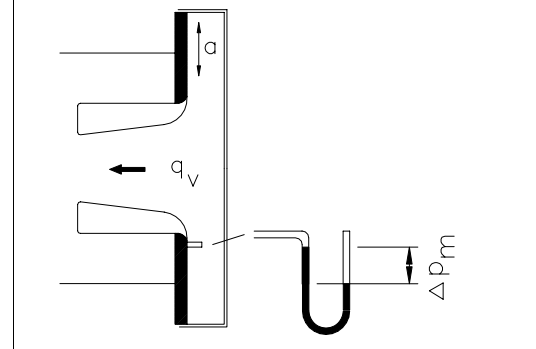

EHC:n ja TE:n asennusohje

EHC:n runko-osa (4) kiinnitetään ns. pitkiltä sivuiltaan TE:n laatikko-osaan (1) (ruuveilla tai niiteillä) ja varmistetaan esim. kittaamalla EHC:n runko-osan tiiveys TE:n laatikkoon. Lopuksi asennetaan EHC:n säätöosa (5) ja etulevy (6) paikalleen.

Yleensä TE:n säätöläppä jätetään aukiasentoon ja säätö tapahtuu EHC:llä etulevyn ollessa asennettuna.

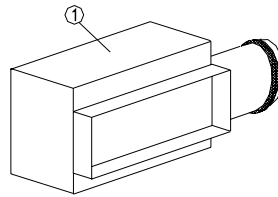

Monteringsanvisning för EHC och TE

Man fäster EHC's stomdel i lådans (1) långa sidor med skruvar eller popnitar och tätar skarvarna med kitt. Till sist monteras EHC's juste-ringsdel (5) och främtpålsen (6). Anslutningslådans spjäll lämnas helt öppet, eftersom injusteringen sker med EHC's justeringsdel

Installation instructions for EHC and TE

Fix the body part (4) of the EHC by its long sides to the box part of the TE (1) with screws or rivets. Make sure, e.g. by using a sealant, that the joint between the EHC's body and the TE box is tight.

Finally install the damper (5) and front panel (6) of the EHC. Usually the damper of the TE is left in the open position and adjustment is carried out with the EHC after installation of the front panel.

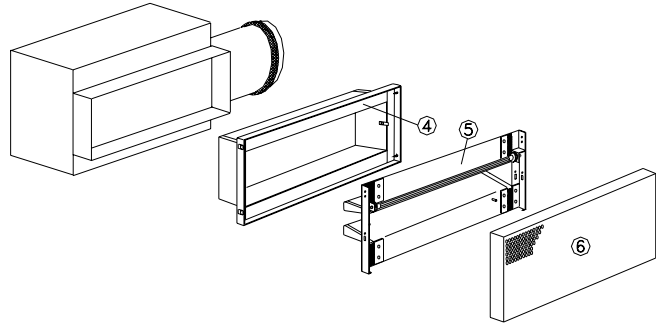

EHC UHC	k		
	300x150	500x150	800x150
0	1,9	3,5	6,0
1	2,6	5,8	10,8
2	4,0	8,5	14,6
3	5,7	11,2	19,0
4	7,1	14,0	23,9
5	8,9	16,4	28,3
6	10,8	19,0	32,9
7	12,4	21,0	35,4

$$q_v = k\sqrt{\Delta p_m}$$



Fläkt Woods Oy

PL 6
37801 TOIJALA, FINLAND
Tel. int.+358 20 442 3500
Fax int.+358 20 442 3502